

Trinciamiscelatore semovente orizzontale
Horizontal self propelled cutter-mixer wagon

STORTI

greyhound



greyhound



Greyhound, un mix di vantaggi esclusivi

- Un comfort di guida quasi automobilistico e studiata ergonomia in funzione di una maggiore produttività e qualità del lavoro
- Massima capacità di carico a fronte di un ridotto peso a vuoto, senza pregiudicare stabilità, solidità strutturale e sicurezza
- Trasmissione meccanica
- Rumorosità ridotta ed economia d'esercizio
- Sistema di miscelazione multiflow a 3 coclee
- Nuovo sistema fresante ad alta efficienza
- Scarico posteriore abbondante e uniforme di una razione di qualità superiore

La macchina è dotata di una cabina spaziosa, ergonomica, dalla visibilità impareggiabile.

Il ricircolo dell'aria segue concetti di tipo automobilistico e non più agricolo: più comfort, maggiore produttività.



Greyhound, a combination of exclusive features



- Automotive drivability and ergonomic design for an increased productivity and quality of the operations
- Maximum loading capacity due to a reduced empty weight, without hindering stability, structural strength and safety
- Reduced noise and running costs
- Mechanical transmission
- 3-auger "Multiflow" mixing system
- High efficiency silage loader
- Rear discharge for an homogeneous distribution of TMR

The machine is equipped with a spacious and ergonomic cabin, with an unmatched visibility. The air circulation in the cabin follows automotive criteria, this means more comfort and more productivity.

La plancia di comando e controllo è completamente integrata (impianto pesa compreso) e compatta.

The control dashboard is compact and completely integrated (weighing scale included).



Precision Feeding



DNA: DIRECT NIRS ANALYZER
 Analisi Diretta Sostanza Secca degli alimenti. Correzione razione in tempo reale. Rintracciabilità degli alimenti con software dedicato. Risparmio effettivo sui costi di alimentazione (I.O.F.C.)
Direct analysis of Dry Matter content of the ingredients. Automatic correction of the weight. Loaded ingredients can be traced by means of dedicated software. Real savings on feeding costs (I.O.F.C.).

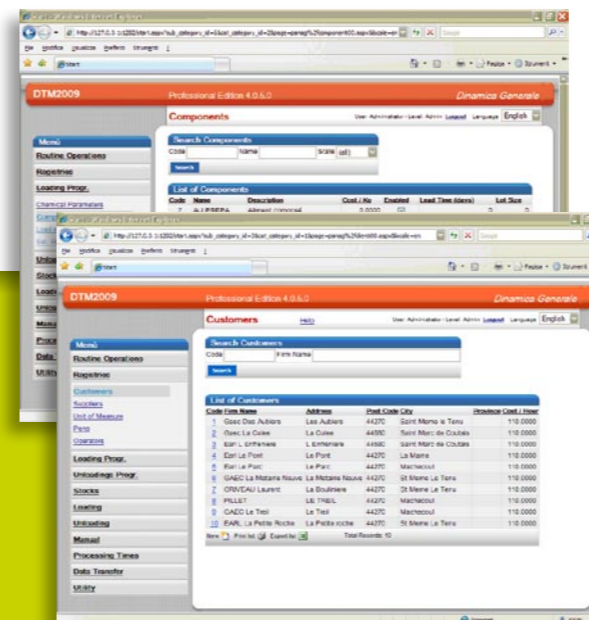

DATA TRANSFERT MANAGEMENT
 Sistemi avanzati di pesatura per tenere costantemente sotto controllo la razione secondo i criteri del Precision feeding.

Advanced weighing systems to keep the distributed ration constantly under control according to Precision Feeding criteria.



Motori ad elevata affidabilità e bassi consumi

High reliability and low consumption engine

Il Greyhound è dotato di un motore Deutz Stage III Turbo-Intercooler da 210 CV, tarato a 188 CV ed a 2100 rpm, per minimizzare i consumi, aumentare l'affidabilità e ridurre la rumorosità.

La trasmissione idrostatica di avanzamento, con cambio automatico di cilindrata, è capace di raggiungere sul modello "HS" ("High Speed") una velocità di 40 Km/h, attualmente concessa in Italia per i mezzi agricoli.

Greyhound is equipped with a turbo-diesel Deutz engine with 210 HP, purposely reduced to 180 HP and 2100 rpm to minimize consumption, increase reliability and reduce the noise level. The hydraulic drive to the wheels, with automatic variable volume of the pump, is able to convey a speed of 40 km/h to the "HS" model (High Speed).

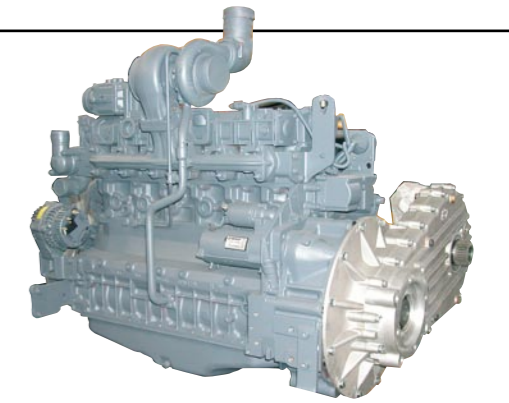

Una miscela di altissima qualità

Il sistema di miscelazione utilizzato è l'esclusivo MULTIFLOW Storti con 3 coclee orizzontali di cui una superiore a sbalzo (la coclea di taglio e miscelazione centrale a pale asimmetriche è stata rinforzata ed ingrandita - diam. 850 mm - per mantenere l'elevata l'omogeneità riducendo i tempi di miscelazione). La coclea di miscelazione è predisposta per l'applicazione di falsi coltelli qualora necessario al fine di controllare al meglio la dimensione della fibra, proteggendo allo stesso tempo l'usura della coclea. L'efficiente controlama di taglio applicata sul fondo del cassone può anch'essa essere sfilata al fine di aumentare il rispetto della dimensione degli alimenti desiderata.

Fresare in tutta sicurezza

Il sistema fresante si colloca ai massimi livelli dal punto di vista efficienza e rispetto della fibra. Attraverso il posizionamento dei coltelli, unito alla possibilità di carico nei due sensi di rotazione ed alla coclea trasversale posta dietro il tamburo, la fresa garantisce il massimo flusso degli alimenti sul tappeto di carico più veloce grazie ai rulli maggiorati. L'utilizzo di due motori idraulici indipendenti e di pompe a pistoni Rexroth, garantiscono affidabilità e prestazioni elevate. La larghezza del tamburo fresa da 1.900 mm è stata studiata al fine di massimizzare le prestazioni, aumentando la potenza per singolo coltello. Il tappeto di carico di 800 mm di larghezza supporta al massimo la grande capacità di carico della fresa. Un apposito sistema per il carico dei concentrati, azionabile attraverso un pulsante elettrico, è posto sulla parte inferiore del canale di carico.



High quality mix

The mixing system is based on Storti exclusive MULTIFLOW technology: 3 horizontal augers with mechanical drive. One of the top augers is suspended, while the bottom cutting-mixing auger is made of asymmetric paddles resulting in an reinforced application with a diameter of 850 mm in order to maintain a high homogeneity thus reducing mixing time. The cutting-mixing paddle auger is designed to be equipped with fake knives in order to maintain the structure of the fibre as well as limiting the wear of the steel. The efficient counter-knife bar applied on the bottom of the tank can be easily removed to reduce the cutting effect.

Loading with maximum productivity

The silage loader has been tested as the most efficient as well as the most delicate with ingredients fibre. Thanks to the position of the knives, the possibility of loading in both directions of rotation and the specially designed auger positioned behind the drum, the silage loader guarantees the maximum productivity. The loading belt, with its 800 mm width, has been designed by increasing the grip and the loading capacity. The installation of two independent hydraulic motors and piston pumps by Rexroth contributes to the high loading ratio. The width of the silage loader drum has been enlarged to 1.900 mm in order to maximise the efficiency, increasing the power per knife ratio. By means of a switch positioned on the right hand side of the loading arm, it is possible to activate the special hopper for loading concentrates in small quantities.

Trasmissione meccanica Storti

La trasmissione meccanica Storti massimizza l'utilizzazione della potenza del motore e riduce fino al 25% i consumi di carburante a differenza dei sistemi idrostatici utilizzati dalla maggior parte delle macchine presenti sul mercato.

La grande affidabilità del sistema soddisfa la necessità di utilizzo giornaliero ed intensivo di tale macchina, minimizzando i costi di manutenzione ed i rischi di fermo macchina.

L'innovativa frizione elettroidraulica a secco sviluppata dall'ufficio R&S Storti permette l'attivazione degli organi di miscelazione con un semplice pulsante del cruscotto, in piena autonomia nei confronti del sistema fresante. Tale indipendenza garantisce il massimo rispetto della struttura degli alimenti, controllando l'omogeneità di miscelazione e la dimensione della fibra nei minimi dettagli. La manutenzione della frizione è rapida, in quanto il dispositivo, di diametro contenuto grazie alle pastiglie di materiale sinterizzato, può essere smontato in pochi minuti.

L'impianto è dotato di un dispositivo di lettura meccanica dello stato di usura della frizione stessa.

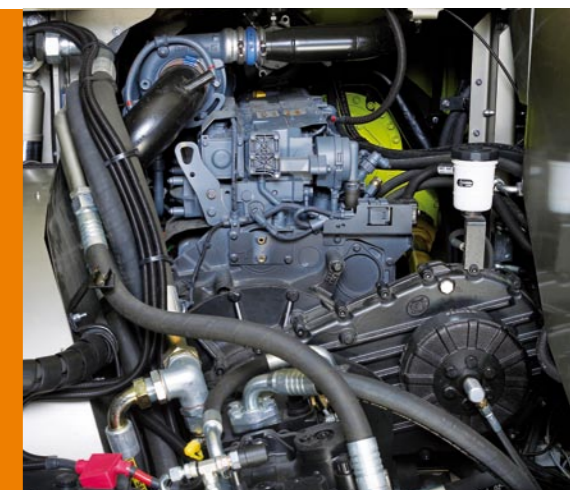

Storti mechanical transmission

The Storti mechanical transmission maximises the transfer of the power from the engine and reduces fuel consumption up to 25% compared to the other hydraulic systems used by most of the machines present on the market.

The high reliability guarantees a daily and intensive use of the machine, minimising maintenance costs and limiting stoppage time.

The new electro-hydraulic dry clutch developed by Storti R&S department enables the activation of the mixing augers by a simple switch from the cabin dashboards, independently from the silage loader. Such independence maintains the structure of the ingredients at the required level, allowing at the same time to keep the quality of the mix under strict control. The maintenance of the dry clutch is extremely easy. The synthesised pads are removable in a few minutes should they be replaced. The system is equipped with a mechanical reading device that detects the usage level of the pads.

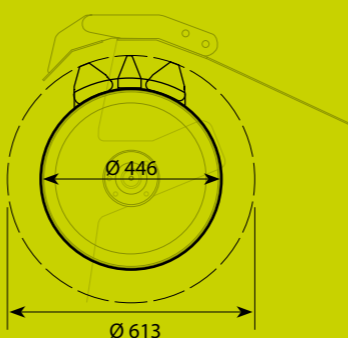
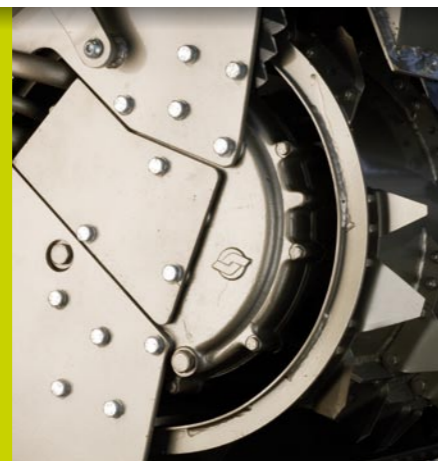
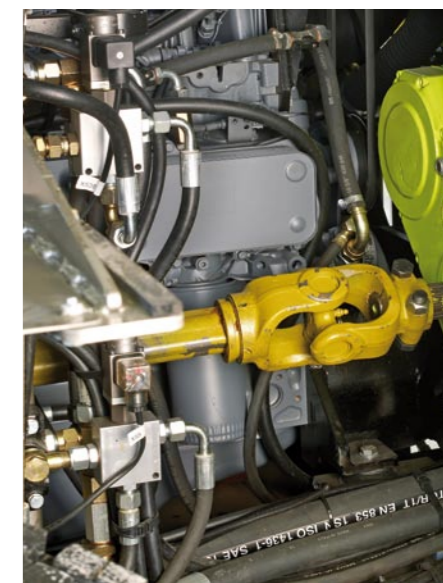



Nelle versioni stradali, il braccio fresa è dotato di un sistema idraulico di blocco (azionato dal joystick di controllo del sistema fresante) che garantisce la massima sicurezza durante gli spostamenti in strada.

On HS and AS models, the silage cutter is equipped with an hydraulic blocking device that guarantees maximum safety when driving on public road. The device is activated by the silage loader joystick control.

Una struttura solida e sicura in ogni occasione

Telaio, freni, sospensioni e ripartizione delle masse sono stati concepiti in un'ottica più automobilistica che agricola, con il telaio che risulta costituito da robusti e rigidi longheroni longitudinali, i freni anteriori che sono a dischi esterni maggiorati servoassistiti e quelli posteriori a tamburo.

L'impianto frenante è doppio ed è dotato di accumulatore. Il collegamento delle ruote anteriori al telaio viene effettuato applicando la tecnologia **Mc Pherson** correntemente utilizzata nel settore automobilistico.

Sia le ruote anteriori che quelle posteriori sono a 10 fori e di tipo R 22.5. I pneumatici posteriori hanno un profilo misto, tale da garantire un buon utilizzo anche su terreni accidentati. Le versioni aziendali sono equipaggiate di sospensioni idrauliche indipendenti sulle due ruote anteriori.

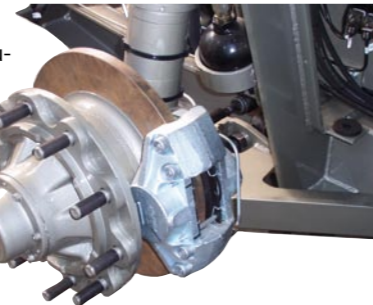

A strong and safe structure for all applications

The chassis, the braking system, the suspensions and the weight distribution have been designed with an automotive concept.

*The chassis is composed of rigid horizontal beams. The front disks have been increased in diameter and the braking system is hydraulically assisted, while the rear wheels are equipped with drum brakes. The connection of the front wheels to the chassis applies **Mc Pherson** technology, currently used in the automotive industry.*

Both front and rear wheels are of R 22.5 type. The rear tyres have a mixed profile suitable for road and off-road applications. The standard versions are equipped with independent hydraulic suspensions on each of the front wheels, while the HS/AS versions have suspensions also on the rear wheels.

Grande accessibilità e facilità di manutenzione

Easy access and easy maintenance



Ingrassaggio centralizzato
Automatic centralized greasing

Anche la trasmissione alle coclee superiori è di tipo meccanico. Il cofano di protezione è di facile apertura al fine di garantire la massima efficienza durante la manutenzione. Il tendicatena è di tipo a molla ed i cuscinetti sono autolubrificanti.

Mechanical drive to the top augers guarantees maximum efficiency also during maintenance procedures. The chain tension adjustment is easily accessible and the bearings are auto-lubricating.



Accesso facilitato agli organi interni della macchina
Easily accessible maintenance parts

LA TECNOLOGIA STORTI ESALTA E VALORIZZA IL TMR-UNIFEED

Soltanto una miscelazione di qualità eccellente può offrire un nutrimento appetibile per il bestiame, evidenziando tutti i vantaggi produttivi di questo sistema di alimentazione. Grazie a studi mirati all'ottenimento dell'unifeed "ideale", i trinciamiscelatori Storti, abbinati ad alimenti di qualità, forniscono una razione fresca, appetibile, con un'adeguata struttura, in grado di assicurare la giusta ruminazione. Curare con attenzione questo aspetto consente il controllo delle fermentazioni ruminali e una maggiore digeribilità della componente fibrosa della dieta. Tutte queste caratteristiche assicurano un maggior benessere dell'animale e quindi una maggiore produzione.

STORTI TECHNOLOGY ENHANCES AND MAKES THE MOST OF TMR SCIENCE

Only a high quality mixed ration can offer a desirable feeding for the cattle, obtaining at the same time the advantages the TMR system provides. Thanks to the research activity carried out with the aim of achieving the optimal TMR, Storti's mixer wagons, together with high quality feeding components, are able to guarantee a fresh and desirable ration, with adequate physical characteristics in order to guarantee the correct rumination. This allows a perfect control of the ruminal fermentations and an increased digestibility of TMR's fibrous part. All these factors assure a higher well-being of the cattle and a higher production performance.

DOPPIO SISTEMA DI RAFFREDDAMENTO

Tutti i radiatori aspirano l'aria nella parte posteriore della macchina distante dalla zona di desilazione, dove si genera la maggior polvere. Il radiatore dell'acqua e aria per il raffreddamento motore è di notevole dimensione: richiede così una quantità d'aria inferiore per lo scambio termico. L'aumento della superficie connessa alla riduzione del volume d'aria, riduce notevolmente la velocità di transito della stessa. Tutti questi accorgimenti, uniti alla lunghezza del canale di collegamento, fanno sì che gran parte della polvere precipiti durante il tragitto.

DUAL COOLING SYSTEM

All radiators receive the air from the rear of the machine, away from the silage loader action where most of the dust is concentrated. The air and coolant radiator for the engine has been increased in size. Therefore, its heat exchange function requires a lower quantity of air. The increase of the volume and the reduction of air throughput require a lower speed of the flux. All these technical features, together with the length of the air channel, hinder the dust from reaching the radiators.

MINIMA RUMOROSITÀ

L'utilizzo di cofani in vetroresina e di pannelli fonoassorbenti, nonché il basso regime di lavoro del motore, garantiscono una rumorosità minima aumentando così il comfort dell'operatore.

MINIMUM NOISE

The application of fibreglass bonnets and soundproof panels, together with low engine rpm, guarantee a minimum noise level and an increased comfort for the operator.

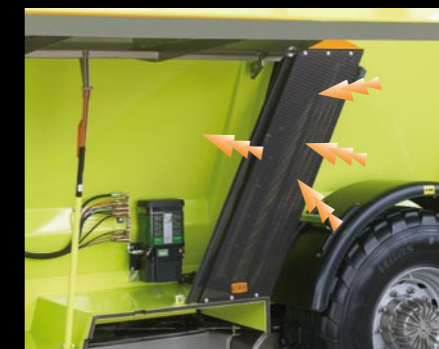

greyhound

Vers. 1008 IT EN • Nell'interesse di un continuo sviluppo dei prodotti, Storti International S.p.A. si riserva il diritto di cambiare in qualsiasi momento le specifiche e/o i prodotti stessi. Dati indicativi e non vincolanti per la casa costruttrice • Technical data and images are guideline only. In the effort to provide products that constantly meet client requirements, Storti International S.p.A. reserves the right to apply updates at any time and without notice.

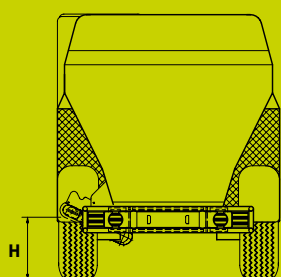
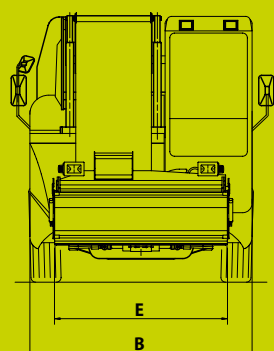
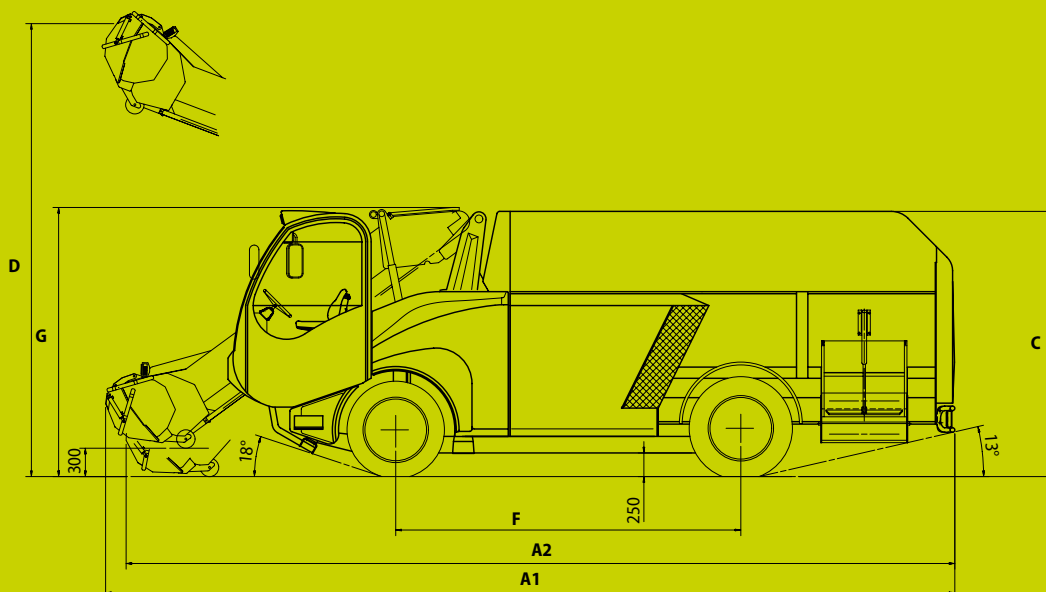

Greyhound	m ³	15		20	
		Standard	HS	Standard	AS
A1	mm	9110		9680	
A2	mm	8900		9480	
B	mm	2350		2350	
C	mm	2850		3020	
D	mm	5000		5000	
E	mm	1900		1900	
F	mm	3650		4200	
G	mm	2860		2860	
H	mm	660		660	
Profondità di taglio della fresa Silage cutter working depth	mm	210		210	
Potenza motore Engine power	kW/HP	138/188		138/188	
Velocità max Max speed	km/h	15	40	15	25
Peso a vuoto Empty weight	kg	10500	10850	11200	11300
Peso a pieno carico Max. loaded weight	kg	18000	14500	18000	16500

Rivenditore autorizzato
Authorized Dealer

STORTI INTERNATIONAL S.p.A.

37050 Belfiore (VR) ITALY
Via Castelletto, 10
Tel. +39 0456 134 311 Fax +39 0456 149 006
info@storti.com